

# 自动冲圆孔眼机

Hole Impacting Machine

(MB8016A)

## 使用说明书

Instruction Manual

**常州智谷机电科技有限公司**

CHANGZHOU WISDOM & VALLEY ELECTRICAL TECHNOLOGY CO., LTD

**在使用本设备之前请先阅读本使用说明书**

Please read the operation manual of the touch screen interface before using the device

**请将本使用说明书放在便于查阅的地方保管**

Please keep this operation manual of touch screen interface in convenient place for reference

版本信息/ Version

---

2022.04.03

**感谢购买 IMB 工业用缝纫机。**

**在使用此机器之前，请仔细阅读以下的说明，这样可以更好地帮到您了解此机器的相关操作。**

**这些说明是根据现行的条例明确阐述了正确的工作方法。**

Thank you for purchasing this industrial sewing machine from IMB

Before using this automatic unit, please read the following instructions, which will help you to

understand how the machine operates.

These instructions illustrate the correct working methods to comply with current regulations.

**在没有得到IMB授权许可的前提下，此说明书的任何部分是不可以被复制或转录的。说明书的内容可能被修改，而不需预先通知。**

No part of this manual may be copied or transcribed without requesting prior authorization from IMB

The contents of this manual may be subject to change without advance notification.

**我们将欣然接受各位提出的改进此说明书的任何建议和指示**

We are happy to receive suggestions and/or indications on ways we could improve this manual.

**本机介绍说明分为两部分，具体请参照《MB8016A-使用说明书》、《MB8016A-零件手册》。**

The introduction of this machine is divided into two parts. For details, please refer to 《MB8016A Operation manual》 and 《MB8016A Parts Manual》.

## 目录

一、设备基本信息.....	1
二、设备技术参数.....	2
三、安全注意事项.....	3
四、按键功能说明.....	4
五、操作说明.....	4
六、调试方法.....	4
6.1 上冲模冲子座和冲针的更换.....	4
6.2 下冲模的更换.....	5
6.3 气缸磁开关的位置调整.....	6
6.4 送料组件的孔距调节.....	7
七、电磁阀线.....	8
八、选配装置.....	8
九、附件箱明细.....	8
十、常见问题及解决方法.....	8
十一、日常保养要求.....	8
十二、知识产品保护声明.....	9

## 一、设备基本信息

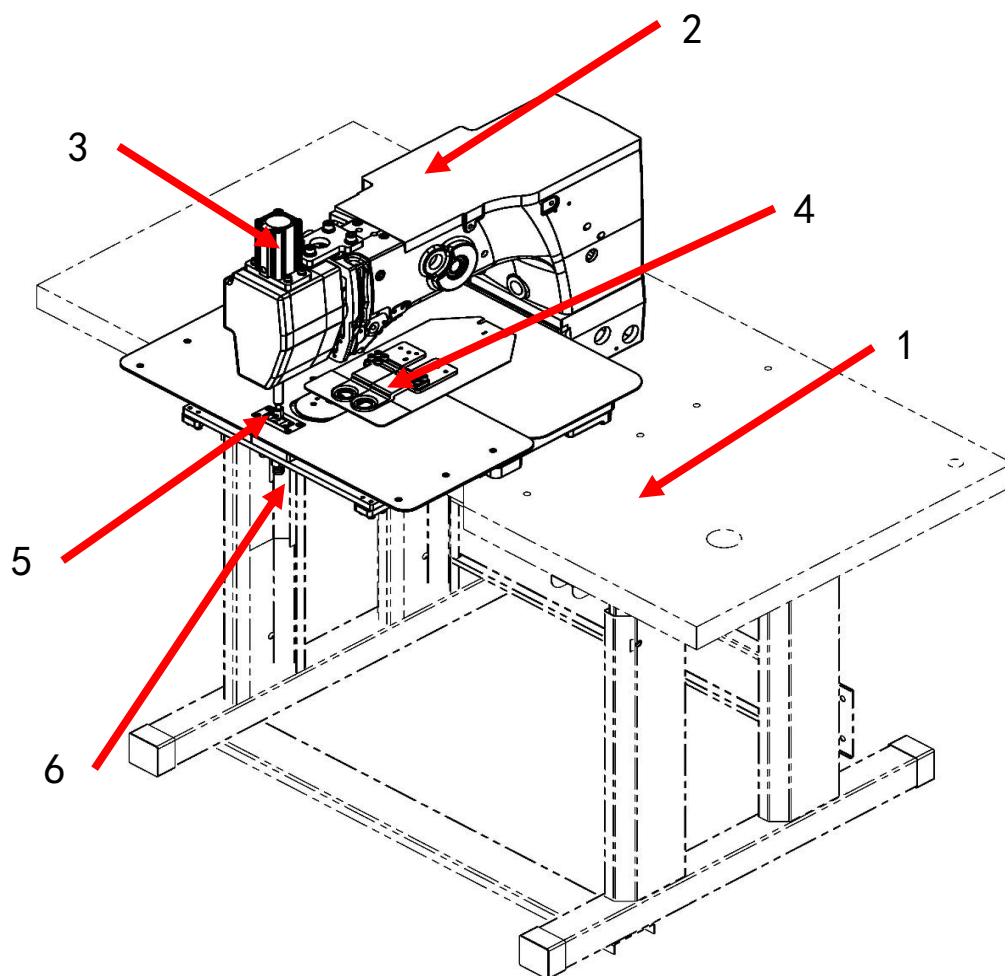



- 1: 机架台板;    2: 机头;    3: 上冲模组件;    4: 送料组件;    5: 下冲模组件;  
6: 集尘组件;

## 二、设备技术参数

MB8016A 自动冲圆孔眼机		
1	机头配置	自选花样机
2	工作电压/V	220
3	工作气压/Mpa	0.5
4	冲孔直径/mm	≤8
5	孔距/mm	根据机头 X 向行程

### 三、安全注意事项

#### 为了安全地使用自动机的注意事项

 <b>危险</b>	<ol style="list-style-type: none"> <li>1. 为了防止因触电造成的事故，在接通了电源的状态下，请不要打开马达电气箱的盖子，也不要触摸电气箱内的零件。</li> </ol>
 <b>注意</b>	<ol style="list-style-type: none"> <li>1. 为了防止对人身的伤害，请不要在卸下了皮带护罩、手指防护器等安全装置的状态下运转机器。</li> <li>2. 为了防止对人身的伤害，打开电源时或缝纫机运转中，请不要把手指放到机针附近。。</li> <li>3. 缝纫机运转时，是以高速转动。为了防止伤害到手，运转中请绝对不要让手靠近切布刀。另外，更换机线时，请一定关闭电源。</li> <li>4. 为了防止对人身的伤害，缝纫机上下动作时或返回原来位置时，请一定注意不要夹到手指。</li> <li>5. 缝纫机运转中，请不要切断电源或切断空气供给源。</li> <li>6. 为了防止因触电造成的事故，在卸下电源地线的状态下，请不要运转缝纫机。</li> <li>7. 为了防止因触电和电气零件损坏造成的事故，插拔电源插头时，请一定先关掉电源开关。</li> <li>8. 为了防止因电气零件损坏造成的事故，打雷时，为了安全请停止作业，并拔掉电源插头。</li> <li>9. 为了防止因电气零件损坏造成的事故，从寒冷的地方立即移动到温暖的地方等时会发生结露现象，因此请待水滴万全干燥之后再接通电源。</li> <li>10. 因为本产品属于精密机器，所以操作时请充分注意，不要把水、油溅到机器上面，也不要让机器掉落给与机器冲击。</li> <li>11. 本机器是 A 级工业用机器。在家庭环境下使用此机器的话，有可能发生电波干扰的现象。此时，请使用采取适当的措施解决电波干扰问题。</li> <li>12. 布压脚动作中关闭了电源开关之后，布压脚动作，因此请注意不要夹到手指等。</li> </ol>

#### \*重要安全信息：

- √对机器操作不当可能会导致人身伤害，请在操作前仔细阅读本说明并正确操作。
- √机器正式运行通电前，请先通气。
- √严禁在通电状态下打开电控箱或触摸屏内部零件。
- √本机器需要在接受培训后或专人指导下使用，以确保使用者的人身安全。

## 四、按键功能说明

参考自选花样机机头按键说明。

## 五、操作说明

参考自选花样机机头操作说明。

## 六、调试方法

### 6.1 上冲模冲子座和冲针的更换

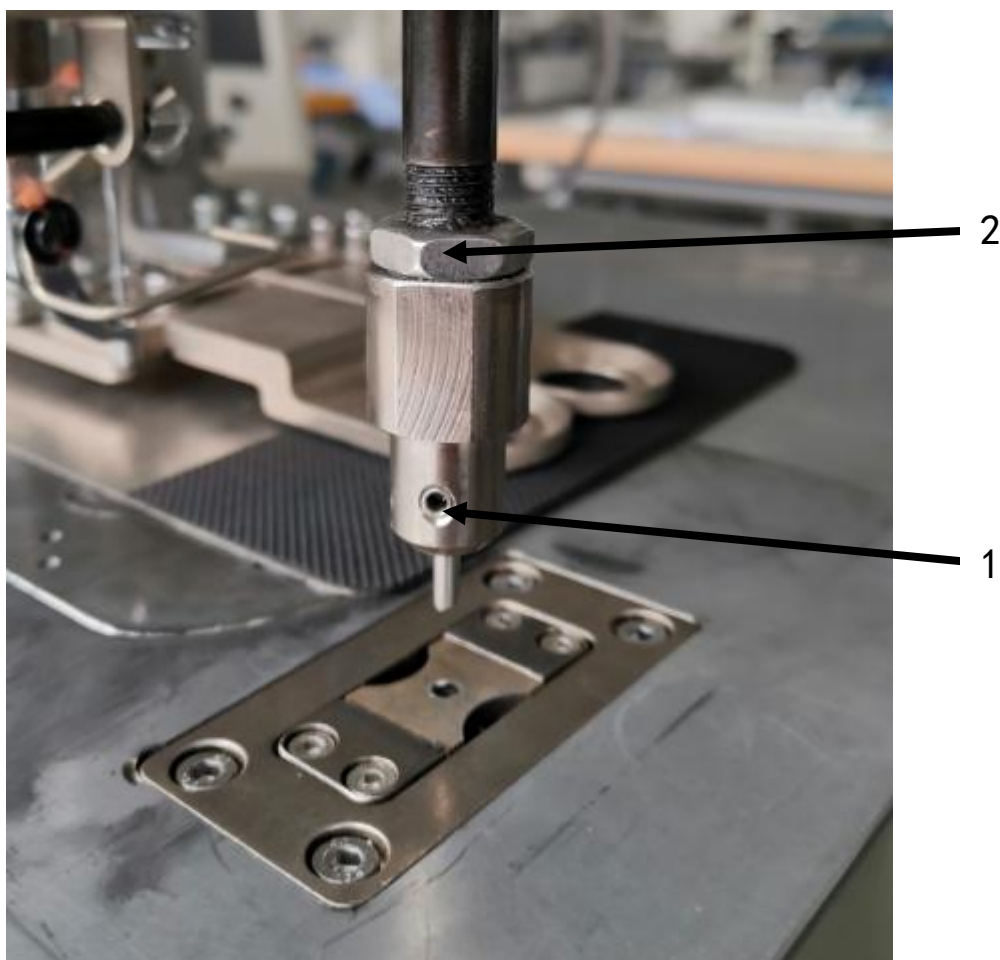

- 1、松紧序号 1 的紧定螺钉，以更换冲针。
- 2、2、松紧序号 2 的螺母，以拆卸冲子座。

## 6.2 下冲模的更换



1、拆卸压紧块安装的 4 个螺钉，以更换下冲模。



**\*注意：操作前请在未通气的状态下将冲针下拉对至下模孔内，防止上下模具不同心导致模具损坏。**



### 6.3 气缸磁开关的位置调整



1、正常情况下气缸在伸出和收缩位置对应的磁开关感应灯亮，如果对应位置磁开关感应灯未亮，请松紧磁开关上的螺钉调节其上下位置。

## 6.4 送料组件的孔距调节

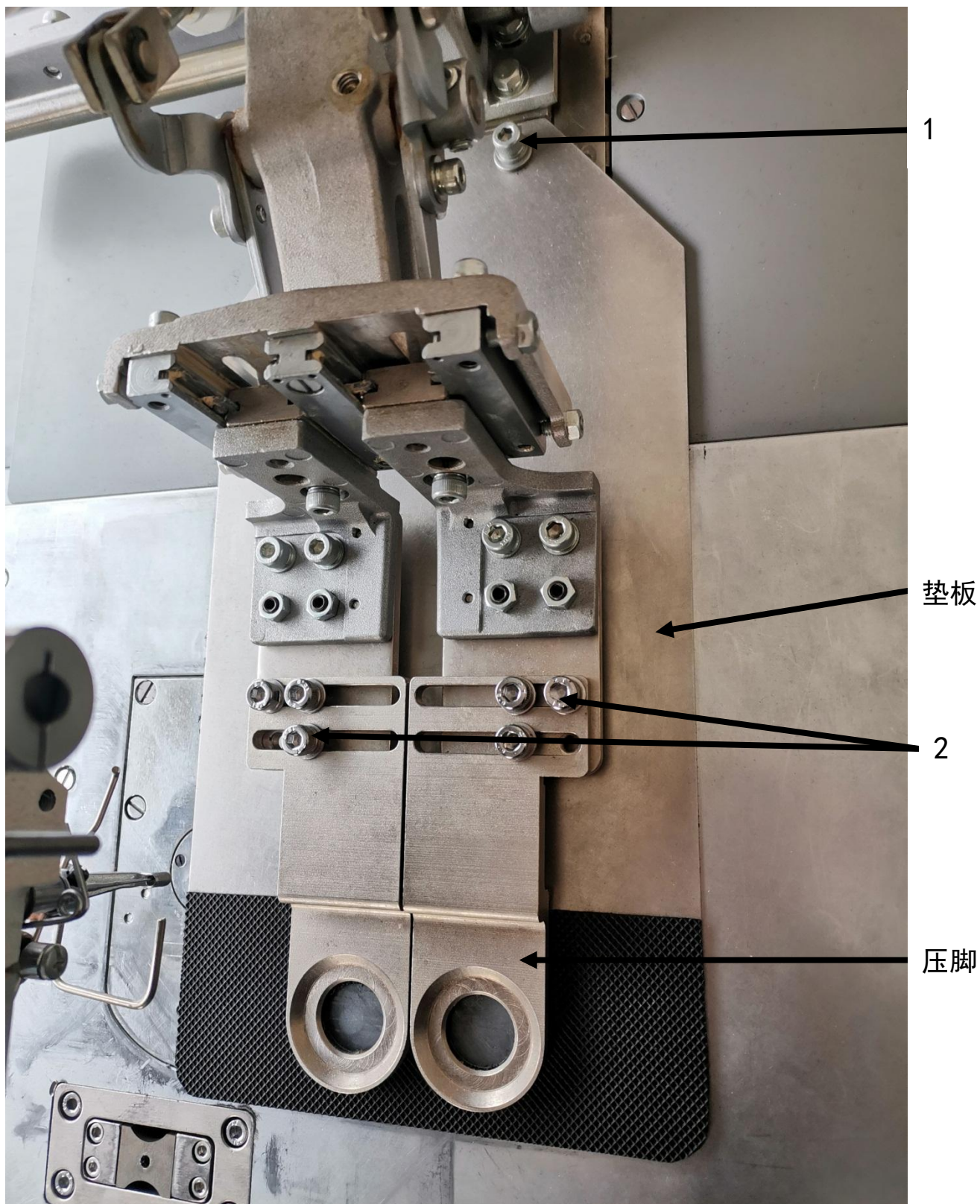

调节步骤：

- 1、根据尺寸对应的要求，通过螺钉 1，更换垫板，后稍稍带紧螺钉。
- 2、松开螺钉 2 后左右调节压脚，使压脚孔与下层垫板孔对齐。
- 3、锁紧螺钉 1 和螺钉 2。

## 七、电磁阀线

8016A	端口号	回零后状态
冲孔	J1	关
集尘	J2	关

## 八、选配装置

- 1、花样机机头：根据客户需求选购。
- 2、机架台板：焊接机架+抗倍特台板；  
普通花样机机架+木质台板。

## 九、附件箱明细

机头自带附件。

## 十、常见问题及解决方法

- 10.1. 常见问题及解决方法详见下表
- 10.2. 其他更多页面问题，请见机头自带说明书

现象	图片	原因分析	解决措施
冲不断料	/	查看上下模是否刀钝	更换冲孔模

## 十一、日常保养要求

参照机头说明。

## 十二、知识产品保护声明

MB8016A 自动冲圆孔眼机是常州智谷机电科技有限公司独立自主完成的设计成果。该成果知识产权属于常州智谷机电科技有限公司，受国家知识产权相关法律法规的保护。未经权利人书面许可，不得实施该成果的专利技术，不得复制、销售或通过信息网络传播和该成果有关的信息。任何违法行为，常州智谷机电科技有限公司将依法追究其法律责任。